

ROJEK WOODWORKING MACHINERY 1921 - 2021



100 years
TRADITION SINCE 1921

INDUSTRY 9



GRUBIARKA

RFT 630

ROJEK

GRUBIARKA RFT 630



S ELGO 3
Panel sterowania + programator



Szare żeliwo

RFT 630



Kontroler ELGO i płynną regulacją
posuwu 5-20 m/min



S
4-nożowy wał strugarski systemu ROJEK



O
Spiralny strugarski wał



O
4-nożowy wał strugarski systemu TERSA



S
Stół na 4 śrubach



S
Regulowane rolki w stole grubiarce



1 1 rolka wprowadzająca materiał
(segmentowa rolka, pogumowana rolka)

2 2 pogumowane rolki na wyjściu (2 pogumowane rolki)

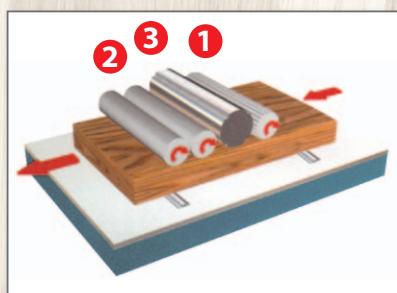

3 4-nożowy wał strugarski

RFT 630	
Wymiary stołu grubiarki	1050 x 630 mm
Wysokość maszyny	1280 / 1950 mm
Wymiary maszyny	1200 x 1170 mm
Średnica wału nożowego	120 mm
Ilość noży	4
Obroty wału nożowego	5500 / min.
Max szerokość grubiarki	630 mm
Max. wysokość strugania	300 mm
Max. głębokość skrawania grubiarki	8 mm
Prędkość posuwu grubiarki	8 / 12 m/min. 5 - 20 m/min. (opcja)
Moc glownego silnika	7,5 / 9,2 kW *
Waga brutto /netto	870 / 890 kg

*) S6 40%

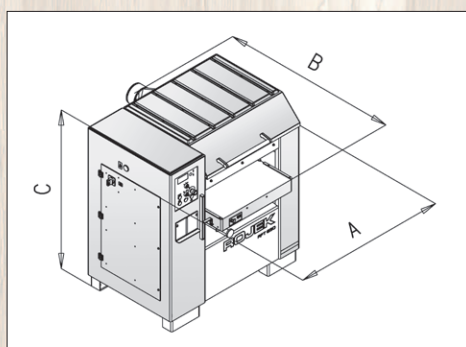

RFT 630		
A	B	C
1240	1165	1280

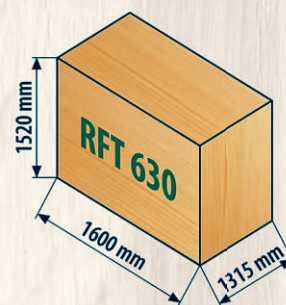

ROJEK dřevoobřáběcí stroje a. s.
U Kapličky 1055, 517 41 Kostelec nad Orlicí
Czech Republic
www.rojek.cz

100 years
TRADITION SINCE 1921

Tel.: +420 494 339 140
Fax: +420 494 323 341
e-mail: export@rojek.cz



Dane DEALERA:

WK-MASZYNY - ROBERT WRÓBEL
UL. PERŁOWA 8A, 32-800 BRZESKO
TEL. +48 530 485 035
e-mail: rojektechnika@gmail.com
www.wkmaszyny.pl